



Zusatzverdampfer

Kompakter Verdampfer zur Wandmontage in Saunakabinen.

Kompakter Zusatzverdampfer zur Nachrüstung oder zur Erweiterung der vorhandenen Verdampferleistung in Saunaaanlagen. Regelbar mit allen EOS Steuergeräten der H-Serie.

Befüllung und Dampfaustritt über aufklapp- und abnehmbares Kräutersieb. Geeignet für Saunakabinen bis ca. 14 m³ Größe.

Ihre Vorteile:

- Sehr platzsparende, flache Konstruktion. Integrierte Kräuterschale am Dampfaustritt. Sehr einfache Wandmontage.
- Kraftvolle Dampfquelle – 2 kW Leistung, 5 l Wassertank.
- Auch für vorhandene Saunaaanlagen nachrüstbar.
- Manuelle Befüllung über Dampfaustritt.
- Akustische Wassermangelmeldung und Trockengehschutz
- Außengehäuse komplett aus Edelstahl. Mit Edelstahl-Kräuterschale.
- 3 m Silikon-Anschlusskabel 4 x 1,5 mm² im Lieferumfang enthalten.
- Made in Germany-Qualität von EOS.

Eigenschaften:

Gehäuse:	Edelstahl blank poliert
Vorratstank:	Alu-Druckguss
Wasserfüllmenge:	ca. 5 l
Leistung:	2,0 kW
Anschluss:	230 V 1N ~ 50 Hz
Maße (HxBxT):	60 x 31 x 14 cm
Montage:	Wandmontage



Anschlussplan

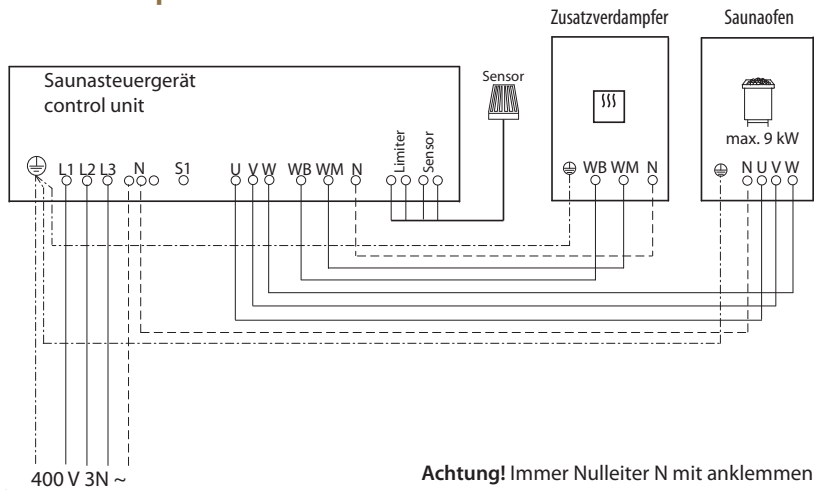

Montagehinweise

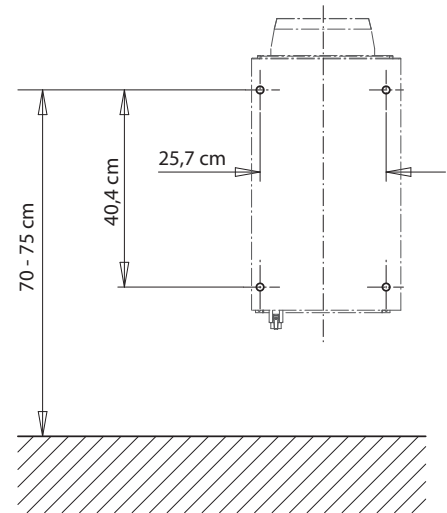

Interne Verdrahtung

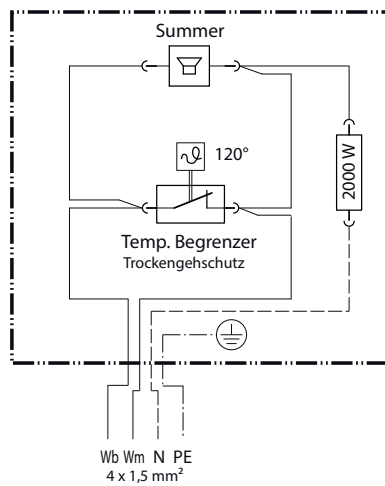

Wartung und Pflege

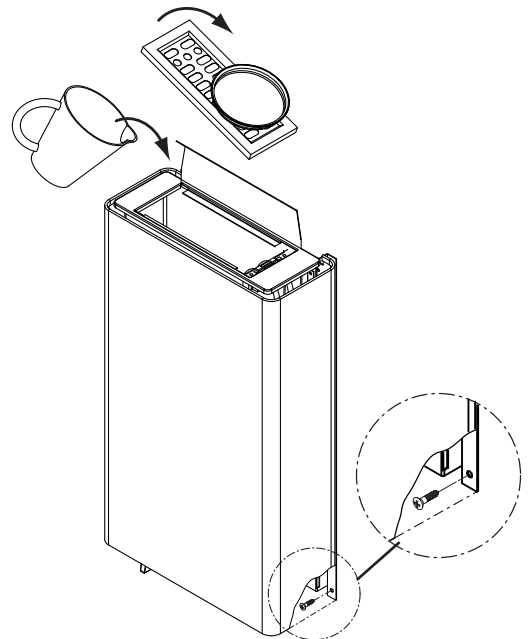

Technische Daten

Art.-Nr.	Elektrischer Anschluss	Leistung nach DIN	Wasser-vorratstank	Außenmantel	Abmessungen H/B/T in cm	für Kabinen-volumen	Verbindung Steuergerät - Verdampfer	Leistungs-schaltgerät erforderlich
94 4742	230 V 1N ~ 50 Hz	2,0 kW	ca. 5 l	Edelstahl	60 / 31 / 14	bis ca. 14 m ³	4 x 1,5 mm ²	nein