



## Technisches Datenblatt

# EOS Compact HC

## Saunasteuergerät für finnische Sauna und Feuchtebetrieb.

Elektronisches Steuergerät für die finnische Sauna und Feuchtebetrieb mit umfangreichen Funktionen. Für anspruchsvolle private und gewerbliche Nutzung.

### Ihre Vorteile:

- Großes farbiges 3,5" TFT-Display.
- Einfache, intuitive Bedienung über multifunktionale Tasten. Schneller Zugriff auf alle wichtigen Funktionen.
- 4 Benutzerprofile mit voreingestellten Klimawerten.
- Modernes, elegantes Design in zwei Ausführungen (Weiß und Anthrazit). Sehr schlankes Gehäuse, nur 65 mm tief.
- Zusatzfunktionen über Erweiterungsmodule - z.B. Fernstart, Fernsteuerung, Energiesparmodus ECO und vieles mehr.
- Made in Germany-Qualität von EOS.

### Eigenschaften:

Gehäuse:	Kunststoff, Weiß oder Anthrazit
Temperaturregelung:	30 - 115 °C
Feuchteregelung:	mit Feuchtefühler (nach rel. Luftfeuchte) und ohne Feuchtefühler (Taktung)
Heizzeitbegrenzung:	6 Std., 12 Std., 18 Std. oder unendlich
Zeitvorwahl:	bis 24 Std. in Echtzeit
Abmessungen (HxBxT):	220 x 255 x 65 mm
Schaltleistung:	10 kW, erweiterbar (Verdampfer 3 kW)
Anschluss:	400 V 3N AC 50 Hz
Montage:	Wandmontage oder teilversenkte Montage
Weitere Funktionen:	Lichtausgang mit Dimmfunktion Ausgang für Lüfter (max. 100 W, 2 Stufen) Anschluss für Sicherheitssystem EOSafe Anschluss für Fernstart, KNX/Modbus, Eco und Hot Module, Potentialfreier Kontakt. Störmeldungen



CE EAC IPx4 MADE IN GERMANY 

## Anschlussplan

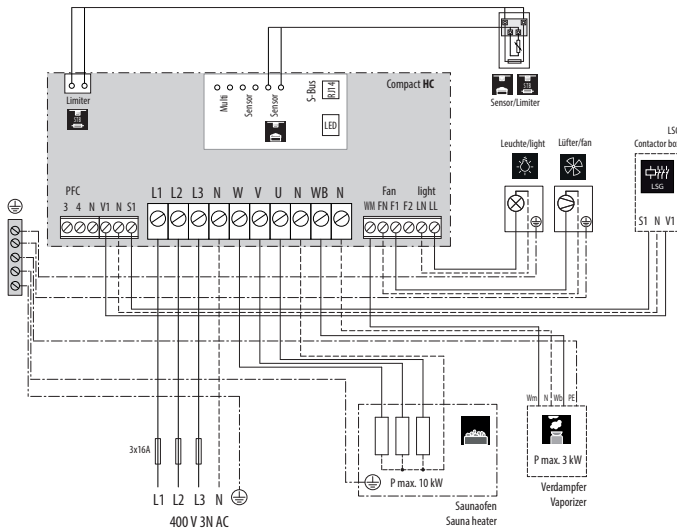

## Montage

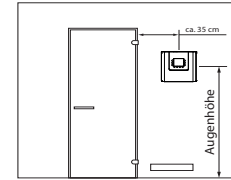

## Fühlermontage

bei Kabinen:

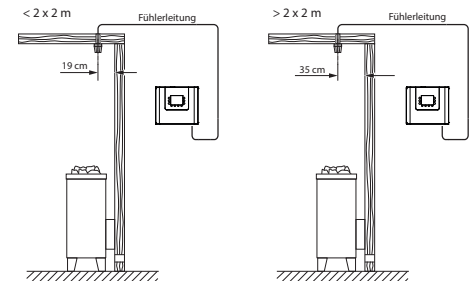

## Erweiterungen

Beschreibung	Artikel-Nr.
Fernstartmodul mit Starttaster	94.5782
SBM-KNX Modul zur Fernsteuerung über KNX	94.7078
SBM-Mod Modul zur Fernsteuerung über Modbus	94.7077
SBM-Hot Modul (kurzzeitiger Leistungsschub)	94.6800
SBM-Eco Modul (Energiesparfunktion)	94.6980
EOSafe D Sicherheitssystem (Türüberwachung)	94.7149
EOSafe L Sicherheitssystem (Lichtschanke) L25	94.7151
EOSafe L Sicherheitssystem (Lichtschanke) L50	94.7150

## Zubehör und Ersatzteile

Beschreibung	Artikel-Nr.
Zusatz-STB (Begrenzer) Beige	94.7443
Zusatz-STB (Begrenzer) Anthrazit	94.7444
Temperaturfühler Beige	94.7438
Temperaturfühler Anthrazit	94.7437
Bankfühler Beige	94.7439
Bankfühler Anthrazit	94.7440
Digitaler Kombifühler Beige	94.7441
Digitaler Kombifühler Anthrazit	94.7442

## Technische Daten

Art.-Nr.	Farbe	Elektrischer Anschluss	Schaltleistung	Anschluss für LSG	Temperaturregelbereich	Schaltmöglichkeit für Licht und Lüfter*	Heizzeitbegrenzung	Maße H/B/T in cm	Umgebungstemperaturen beim Betrieb	Gewicht ohne Verpackung ca.
94.7434	Anthrazit	400 V 3N AC 50Hz	10 kW, erweiterbar Verdampfer max. 3 kW	möglich	30 - 115 °C Finnisch 30 - 70 °C Bi-O	jeweils max. 100 W	6 h, 12 h, 18 H/∞	22 / 25,5 / 6,5	-10 bis +40 °C	1,2 kg
94.7430	Weiß									