

Montageanweisung | Installation Manual | Noticed'installation | Инструкция по Монтажу

# EOS LED FLEX LED-Strip | LED strip | Ruban LED | С/Д полоска



für Dampfbad | for steam rooms | pour bains de vapeur | для паровых кабин

## Technische Daten | Specifications | Données techniques | Тех. Данные

Art.-Nr. / Item no. / Article / Артикул	947317
Typ (Farbe) / Type (Colour) / Type (Couleur) / Тип (цвет)	RGB / RGB / RVB / цветной RGB
Spannung / Voltage / Tension / Напряжение	24 V DC / В прям. тока
Leistung / power output / Puissance / Мощность	67,5 W / Вт
Anschluss / Connection / Connexion / Тип подключения	3 x  1 x
Schutzklasse / Protection class / Classe de protection / Класс защиты	IP68
Dimmbar / Dimmable / Gradable / Регулир. яркость	Ja / yes / oui / да
Maße / Dimensions / Размеры	13 x 4 x 5000 mm
LED Anzahl / Quantity of LED / Quantité de LED / количество светодиодов	300
Temperaturbereich (Betrieb) / Temperature range (operation) / Plage de température (operation) / Диапазон температур (работа)	-10°C - +60°C
Temperaturbereich (Lagerung) / Temperature range (storage) / Plage de température (stockage) / Диапазон температур (хранение)	-20°C - +90°C

Bestimmungsgemäße Verwendung	Diese LED-Lichtband ist ausschließlich für den Gebrauch zur Beleuchtung von Dampfbadkabinen in Verbindung mit einem EOS Steuergerät bzw. Farblichtmodul bestimmt.
Intended use	This LED strip is solely intended for use for illumination of steam rooms in combination with a suitable EOS control unit and/or colour light module.
Utiliation conforme	Cet ruban LED est uniquement destinée à l'éclairage des hammams en combinaison avec une unité de commande et/ou module chromo d'EOS appropriée.
Использование по назначению	Данная светодиодная полоска предназначена для освещения паровых кабин в комбинации с соответствующим блоком управления и/или модулем управления цветным светом EOS.

## Lieferumfang | Scope of delivery | Contenu de livraison | Комплект поставки

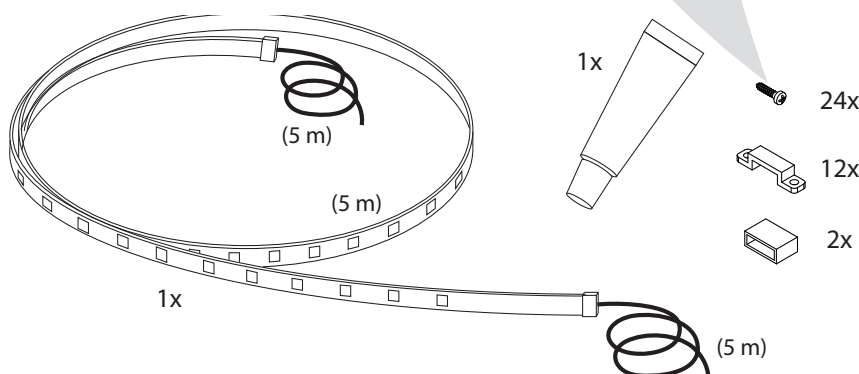

CE IP68 EAC



## Montage | Installation | Монтаж

### Vorgaben:

- Die Montageoberfläche muss glatt, trocken, staubfrei, sowie frei von sonstigen Verschmutzungen sein.
- Umgebungstemperatur von -10°C bis maximal +60°C.
- Nicht UV-Strahlung aussetzen, keine längere direkte Sonnenlichteinstrahlung.
- Anschluss nur durch qualifizierte Fachkraft mit einschlägiger Erfahrung.

### Requirements:

- The surface must be smooth, dry, dust-free and free from oil or other possible impurities.
- The ambient temperature range must be from -10°C and up to maximum +60°C.
- No exposure to UV light or longer direct sunlight.
- Connection only by a qualified and appropriately skilled person.

### Exigences:

- La surface doit être lisse, sèche, dépourvue de poussière et exempte d'huile ou d'autres impuretés éventuelles.
- La température ambiante doit être comprise entre -10°C et +60°C au maximum.
- Pas d'exposition aux rayons UV ou à la lumière directe du soleil pendant plus longtemps.
- Connexion uniquement par une personne qualifiée et compétente.

### Требования:

- Поверхность должна быть гладкой, чистой, свободной от пыли и любых загрязнений.
- Окружающая температура от -10°C до макс. +60°C.
- Не допускается прямое попадание УФ лучей либо продолжительное воздействие прямого солнечного света.
- Подключение только квалифицированным специалистом.

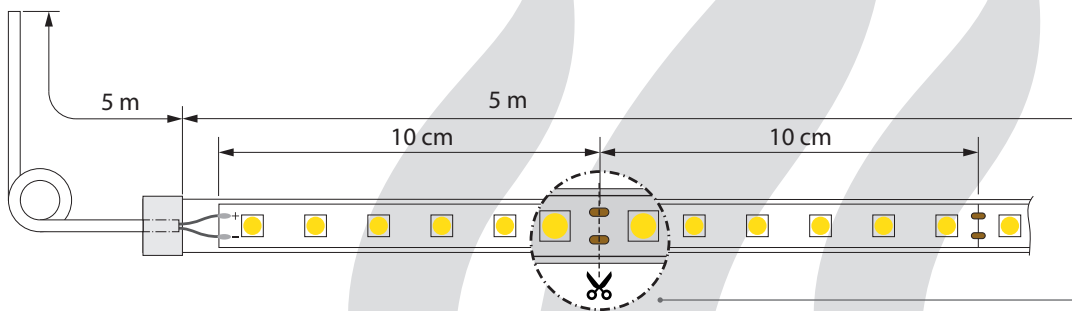

- trennbar in 10 cm Schritten
- divisible in 10 cm steps
- divisible par pas de 10 cm
- делится с шагом в 10 см

Montagehinweis: Biegeradius nicht weniger als 4 cm. Keine Dehnung oder seitliche Biegung zulässig.

Installation advice: Bending radius minimum 4 cm. No lateral bending, no stretching.

Remarque: Rayon de courbure minimal 4 cm. Pas de flexion latérale, pas d'étirement.

Замечание по монтажу: Радиус изгиба мин. 4 см. Боковой изгиб и растягивание не допускается.

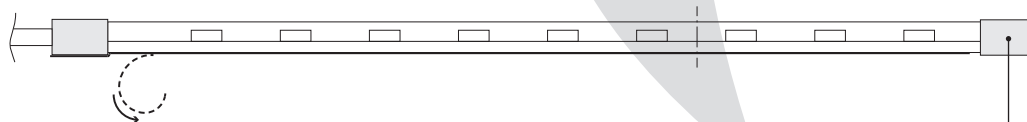
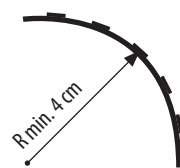

### Selbstklebende Unterseite

Adhesive rear side  
Face arrière adhésive  
Самоклеющаяся тыльная сторона

Silikonendkappe - nach Kürzung beigelegte Kappe mit Silikonkleber füllen und LED-Strip Ende damit verschließen.

HINWEIS: Sachschaden bei fehlender oder unzureichend montierter Endkappe! Fehlende bzw. unzureichend mit Silikonkleber abgedichtete Endkappe kann zu Korrosion und Beschädigung von LED-Strip führen.

Silicone cap - after shortening fill the cap with silicone glue (included) and plug on the strip end.

NOTICE: Risk of damages by missing or incorrectly fitted end cap! Missing or improperly insulated cap can cause corrosion and damage the LED strip.

Capuchon en silicone - après le raccourcissement, remplir le bouchon de colle silicone et boucher l'extrémité coupée.

REMARQUE: Risque de dommages en cas de bouchon manquant ou mal monté ! Un bouchon manquant ou mal ajusté peut entraîner de la corrosion et endommager le ruban LED.

Заглушка из силикона - после укорачивания заполнить заглушку силиконом (из комплекта поставки) и надеть на обрезанный конец светодиодной полоски.

ВАЖНОЕ ЗАМЕЧАНИЕ: Риск повреждения при отсутствии или неправильно установленной заглушке! Отсутствие или неправильная установка заглушки могут привести к коррозии и повреждению светодиодной полоски.



## Montage | Installation | Монтаж

**Verklebung:** Schutzfolie entfernen. Die LED-Strip auf der festgelegten Befestigungsfläche gleichmäßig fest andrücken, nicht ziehen, nicht dehnen. **ACHTUNG:** Die LED-Strip klebt sofort; keine nachträgliche Korrektur möglich! Die endgültige Klebekraft wird nach 72 Std. erreicht. Die LED-Strip kann zusätzlich mit Befestigungsbügeln gesichert werden. Dies wird besonders bei rauen Untergründen empfohlen, die eine unzureichende Verklebung erwarten lassen.

**Gluing:** Remove protective foil. Press the LED strip firmly and evenly to the surface, do not pull, do not stretch. Attention, immediate adhesion, no correction possible, full adhesion within approx. 72 hours. The LED strip can be additionally secured with the included mounting brackets. This is particularly recommended on surfaces where a reliable adhesion cannot be guaranteed.

**Collage :** Retirez le film de protection. Pressez la bande LED fermement et régulièrement sur la surface, ne tirez pas, ne vous étirez pas. Attention, la surface colle immédiatement, aucune correction possible, pleine force adhésive après 72 h. Le ruban LED peut être fixé avec les supports de montage inclus. Cela est particulièrement recommandé sur les surfaces où une adhésion fiable ne peut être garantie

**Приклеивание:** Удалить защитную плёнку. Плотнo, равномерно прижмите клейкую сторону к несущей поверхности, не растягивайте при этом полосу. Внимание, коррекция положения после приклеивания невозможна, полная сила склеивания через 72 часа. Полосу можно дополнительно закрепить специальным креплением при помощи шурупов, что рекомендуется если надежное приклеивание не может быть гарантировано, например, на пористых поверхностях.

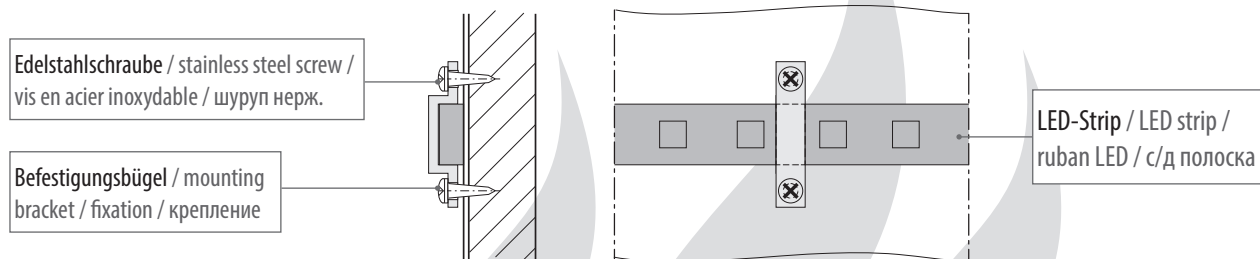

## Anschluss | Connection | Branchement | Подключение

RGB / rgb / r/vb / цветной rgb

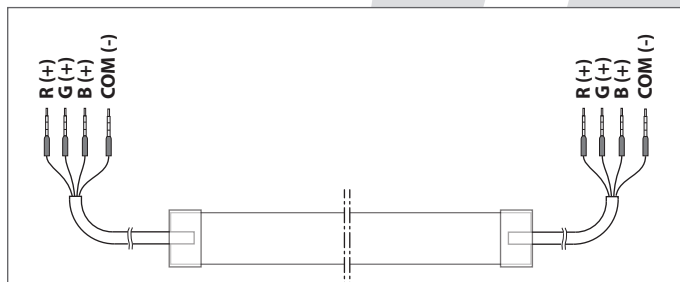

Anschluss nur außerhalb der Kabine möglich. Der Anschluss soll mind. IPx4 Schutzklasse entsprechen. Verwenden Sie z.B. eine geeignete Klemmdose.

Make connection only outside steam room. Ensure that the connection has a min. IPx4 protection class. Use suitable connection box.

Connexion doit être à l'extérieur de la cabine de vapeur. La connexion doit avoir au min. classe de protection IPx4. Utilisez un boîtier de connexion approprié.

Подключение только вне паровой кабины. Подключение должно соответствовать классу защиты не менее IPx4, используйте подходящую клеммную коробку.

### ! WARNUNG

#### Brandgefahr durch Überlastung oder Kurzschluss.

LED-Strips nicht in Reihe schalten, da dies zur Überlastung führt. Auf Polarität bei Anschluss achten. LED-Strips mit beschädigter Ummantelung oder Anschlussleitungen nicht verwenden.

### ! WARNING

#### Risk of fire due to overload or short circuit.

Do not connect LED strips in chain, as this will cause overload. Make sure to observe polarity. Do not use LED strips if the silicone coating or connection cables are damaged.

### ! AVERTISSEMENT

#### Risque d'incendie dû à une surcharge ou à un court-circuit.

Ne connectez pas les rubans LED en chaîne, car cela provoquerait une surcharge. Veillez à respecter la polarité. Ne pas utiliser dont le revêtement en silicone ou les câbles de connexion sont endommagés.

### ! ПРЕДУПРЕЖДЕНИЕ

#### Риск пожара из-за перегрузки или короткого замыкания.

Не соединять С/Д полоски в одну цепь, т.к. это вызовет перегрузку. Соблюдайте полярность. Не использовать продукт при поврежденной силиконовой изоляции или повреждении кабеля..











## Anschlussbeispiel | Connection Example | Exemple de Connexion | Пример Подключения

### 1 Anschluss über Farblichtmodul SBM-FL75/150 (Art. 945996/946007)

Connection via the colour light module SBM-FL75/150 (#945996/946007)

Connexion via modul chromo SBM-FL75/150 (art. 945996/946007)

Подключение через модуль SBM-FL75/150 (арт. 945996/946007)

- An den Ausgang „RGB“ anschließen. Der gemeinsame  kann an den  von Rot, Grün oder Blau angeschlossen werden. Auf die richtige Zuordnung der Farben achten. Auf Polarität achten.
- Connect to the output „RGB“. Connect the common  to one of the  terminals of the red, green or blue channels. Pay attention to correct connection of colours, observe the polarity.
- Connectez à la sortie „RVB“ (rouge/vert/bleu). Connectez le terminal commun  à l'un des terminaux  des canaux rouge, vert ou bleu. Observez le bon enchaînement des couleurs, respectez la polarité.
- Подключить в выходу RGB (цветной). Подключите общий  к одному из выходов  каналов красный, зеленый или синий. Обратите внимание на соответствие цветов и полярность.

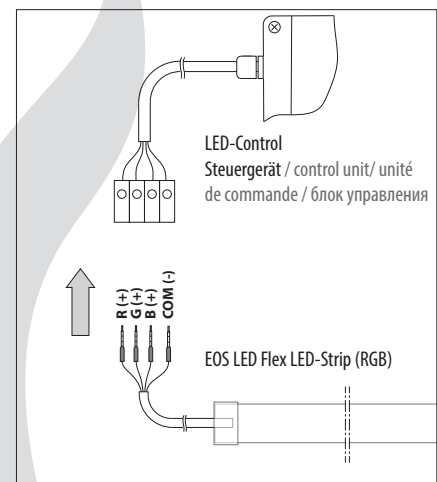
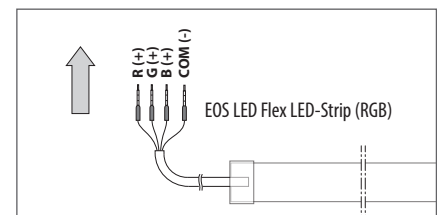
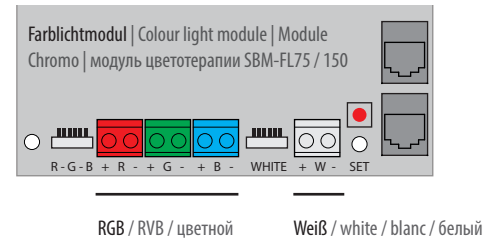

### 2 Anschluss an das LED-Control Steuergerät #94.6639

Auf die zulässige Gesamtbelastung achten. Auf die richtige Zuordnung der Farben und Polarität achten.

Connection to the LED-Control control unit, #94.6639.

Observe the maximum load. Pay attention to the correct connection of colours and polarity.

Connexion à l'unité de commande LED-Control, 94.6639.

Respectez la charge maximale. Faites attention à la bonne connexion des couleurs et de la polarité.

Подключение к блоку управления LED-Control.

Не превышайте макс. допустимую нагрузку. Обратите внимание на правильное подключение цветов и соблюдение полярности.

Beachten Sie die Angaben in der Montage- und Gebrauchsanleitung für das jeweilige Steuergerät / Modul.

Observe the instructions in the installation and operation manual of the corresponding control system.

Respectez les instructions du manuel d'installation et d'utilisation de système de commande.

Соблюдайте требования инструкции по монтажу и эксплуатации блока/системы управления.

## Serviceadresse | Service address | Adresse de service | Сервисный адрес

EOS Saunatechnik GmbH  
Schneiderstriesch 1

35759 Driedorf, Germany

Tel: +49 (0)2775 82-514  
servicecenter@eos-sauna.de  
www.eos-sauna.de

Es gelten die Allgemeinen Servicebedingungen des Technikherstellers, die in ihrer jeweils gültigen Fassung, die unter [www.eos-sauna.com/asb](http://www.eos-sauna.com/asb) abgerufen werden können. Ergänzend zu diesen Servicebedingungen gelten die Allgemeinen Geschäftsbedingungen des Technikherstellers in ihrer jeweils gültigen Fassung, die unter [www.eos-sauna.com/agb](http://www.eos-sauna.com/agb) abgerufen werden können.

The General Terms of Service of the equipment manufacturer apply, in their currently valid version, which can be accessed at [www.eos-sauna.com/asb](http://www.eos-sauna.com/asb). In addition to these service conditions, the General Terms and Conditions of the equipment manufacturer apply in their currently valid version, which can be accessed at [www.eos-sauna.com/agb](http://www.eos-sauna.com/agb).

Les conditions générales de service du fabricant s'appliquent dans leur version valide, consultable sous [www.eos-sauna.com/asb](http://www.eos-sauna.com/asb). En complément des ces conditions de service, les conditions générales de vente du fabricant dans leur version valide consultable sous [www.eos-sauna.com/agb](http://www.eos-sauna.com/agb) s'appliquent également.

Применяются Общие условия обслуживания производителя техники, которые доступны по адресу в сети [www.eos-sauna.com/asb](http://www.eos-sauna.com/asb).

В дополнение к приведенным выше условиям обслуживания действуют Общие условия заключения сделок производителя оборудования в текущей редакции, которые доступны по адресу в сети [www.eos-sauna.com/agb](http://www.eos-sauna.com/agb).

